

Løbehjulet er monteret direkte på motorens akseltap, hvilket er medvirkende til at give pumpen dens rolige og stabile gang. Motoren er indkapslet i en finsleb, rustfri kappe og er således effektivt beskyttet mod vandprøjt. Også i rengøringsmæssig henseende er denne udførelse fordelagtig.

### Selvspændende akseltætning

En roterende tætningsring, der glider mod en fastsiddende slidring af rustfrit stål, skaber i forbindelse med en gummirmanchet og en fjeder en sikker tætning:

der ikke kræver efterspænding,

der er modstandsdygtig mod syre- og baseopløsninger,

der nedsætter skumdannelse til et absolut minimum, idet luftindtrængning i pumpen modvirkes effektivt.

Total suge- og løftehøjde.

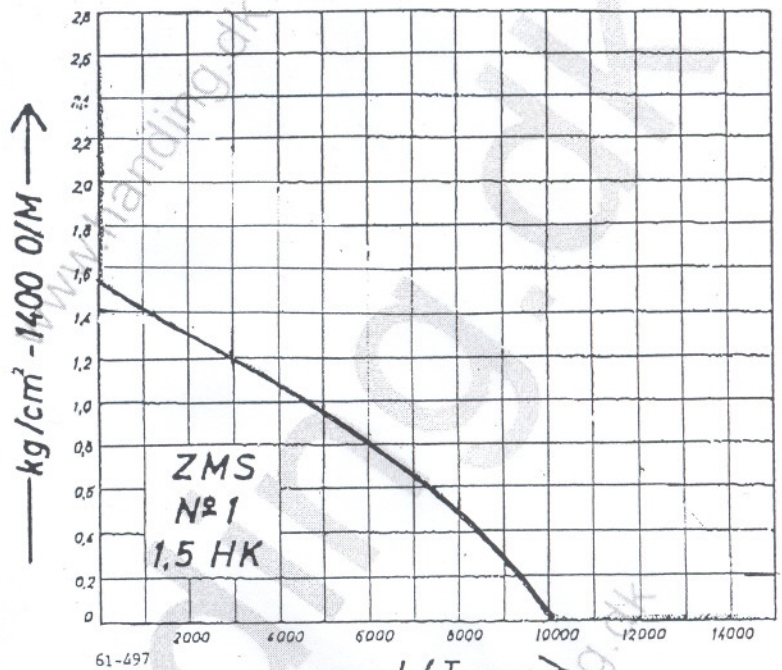

Max. sugehøjde 4 m VS.

Kurverne gælder for vand på 15° C, samt mælk med ca. 13% tørstof og andre væsker med samme viskositet.

Ved kold fløde eller fløde med mere end 15% fedt forhøjes kraftforbruget med indtil 25%.

Angående andre væsker indhent tilbud.

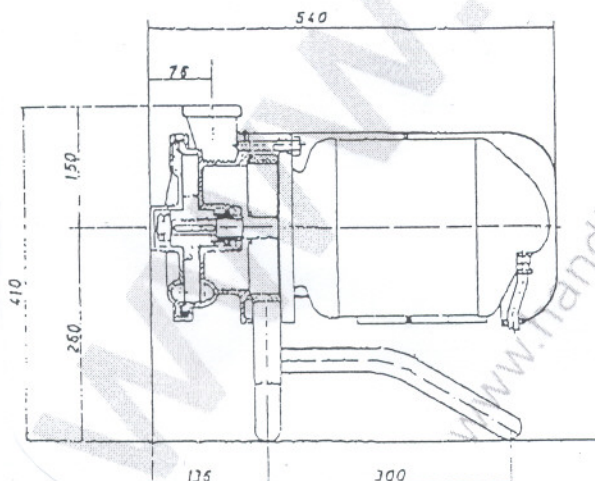

61-496

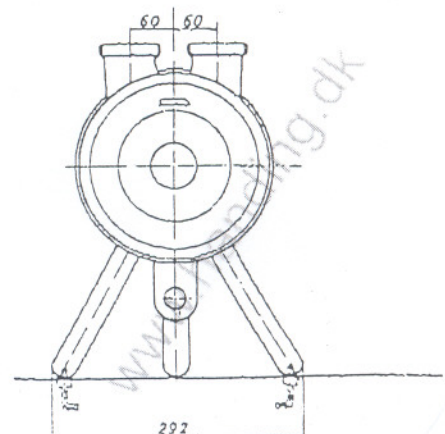

**Handing ApS**

Nordkranvej 5-9, Vassingerød  
DK - 3540 Lyngby  
Tel.: +45 48160166  
www.handing.dk

### Centrifugalpumpe på vogn type ZMS-1

Dette dokument er vejledende.  
Der tages forbehold for fejl.  
This document is only guiding.  
We make reservation for possible errors.

Tegn. Godk.TN

Lager nr.

**PC2196**