

Løbehjulet er monteret direkte på motorens akseltap, hvilket er medvirkende til at give pumpen dens rolige og stabile gang.
Motoren er indkapslet i en finsleb, rustfri kappe og er således effektivt beskyttet mod vandprøjt. Også i rengøringsmæssig henseende er denne udførelse fordelagtig.

Selvspændende akseltætning

En roterende tætningsring, der glider mod en fastsiddende slidring af rustfrit stål, skaber i forbindelse med en gummimanchet og en fjeder en sikker tætning:

der ikke kræver efterspænding,

der er modstandsdygtig mod syre- og baseopløsninger,

der nedsætter skumdannelse til et absolut minimum, idet luftindtrængning i pumpen modvirkes effektivt.

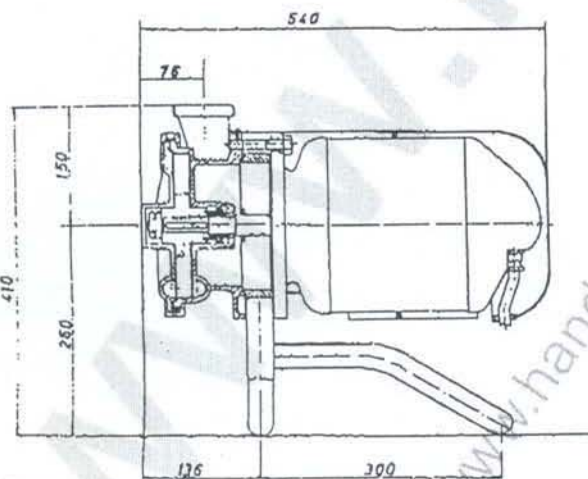

Total sug- og løftehøjde.

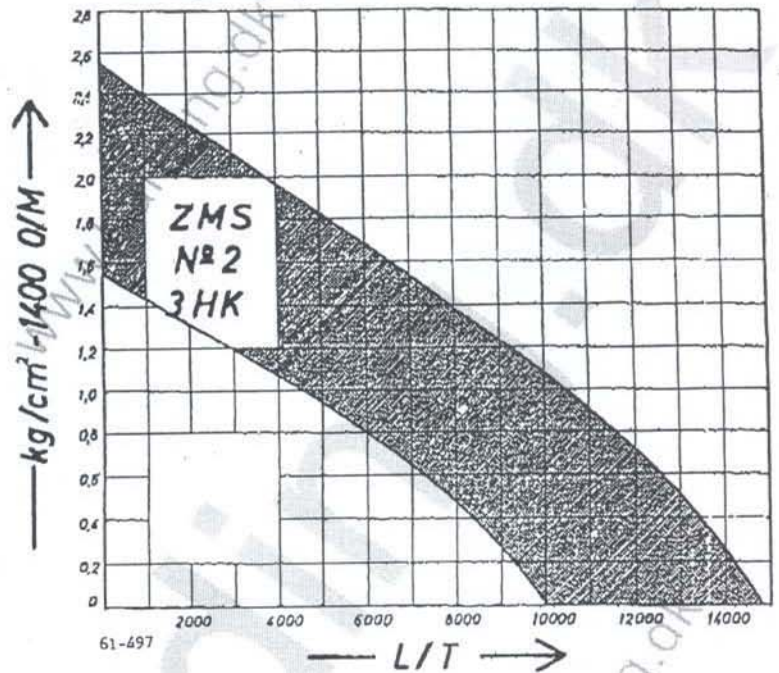

Max. sugehøjde 4 m VS.

Kurverne gælder for vand på 15° C, samt mælk med ca. 13% tørstof og andre væsker med samme viskositet.

Ved kold fløde eller fløde med mere end 15% fedt forhøjes kraftforbruget med indtil 25%.

Angående andre væsker indhent tilbud.

61-496

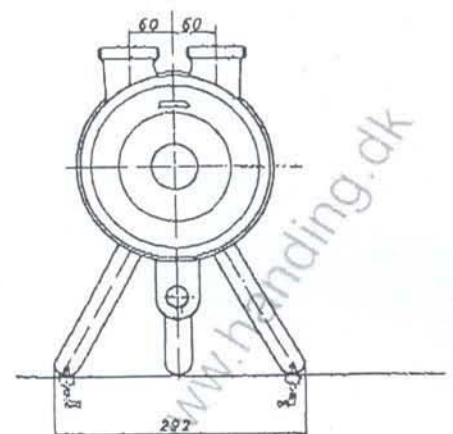

Handing ApS

Nordkranvej 5-9, Vassingerød
DK - 3540 Lyngby
Tel.: +45 48160166
www.handing.dk

**APV ZMS-2
3 hK**

Dette dokument er vejledende
Der tages forbehold for fejl.
This document is only guiding.
We make reservation for possible errors

Alle mål i mm.
Measures in mm

Lager nr. /sj
PC2239