

LM Tårnblandere

- Garanteret homogen blanding
- Enkel betjening
- Pladsbesparende
- Let at vedligeholde
- Robust konstruktion
- Renselem
- Tårnblanderens tjener samtidig som silo

Tårnblanderens fremstilles i standardudgaven i prima SPO plade.

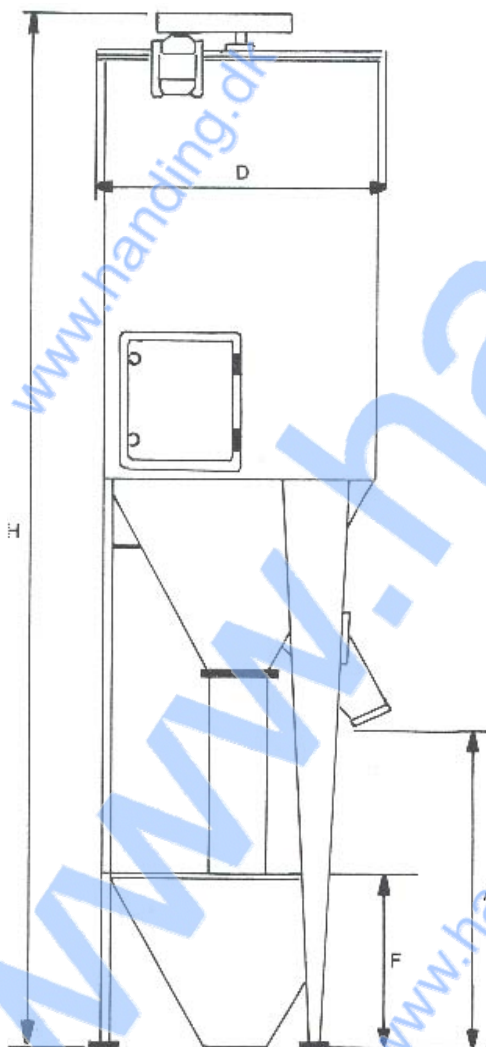
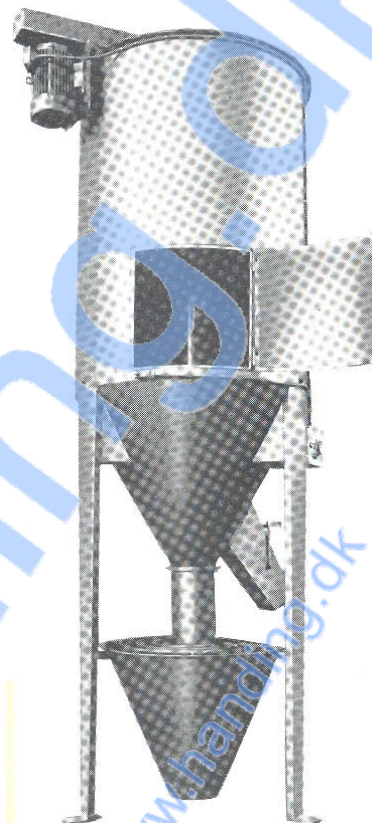

SPECIFIKATIONER

Type	Literindhold	D	F	H	A	HK	Motor o/m
500	1000	1020 mm	690 mm	3085 mm	850 mm	4	1400

Beholder og snekke er på standardmodellerne fremstillet i prima SPO plade, udvendig hammerlakeret og indvendig behandlet med tokomponent lak.

Blandesnekken trækkes over et kileremtræk med beskyttelseskærm. Blanderens er forsynet med svære støtteben og beskyttelsesrist over indløbet.

Blandesystem:

Tårnblanderens arbejder som tvangsblender dvs. materialet trækkes af blandesnekken op gennem et rør op til beholderens top. Her slynges det ud mod beholdersiden og synker ned til blandekonus'ens bund, hvor det igen fanges af snekken.

Ifyldning sker i blanderens bundoptag og udtømning på blanderens udløb i 850 mm højde.

Blandetid 12 - 30 minutter afhængig af materiale.

Ekstra udstyr:

Timer-box med motorværn.



Handing ApS

Nordkranvej 5-9, Vassingerød
DK - 3540 Lyngby
Tel.: +45 48160166
www.handing.dk

LM Tårnblander type 500

Dette dokument er vejledende
Der tages forbehold for fejl.
This document is only guiding.
We make reservation for possible errors

Alle mål i mm.
Measures in mm

Lager nr.

R509